

# 디젤지게차

Diesel Forklift Truck

## SDF-G SERIES

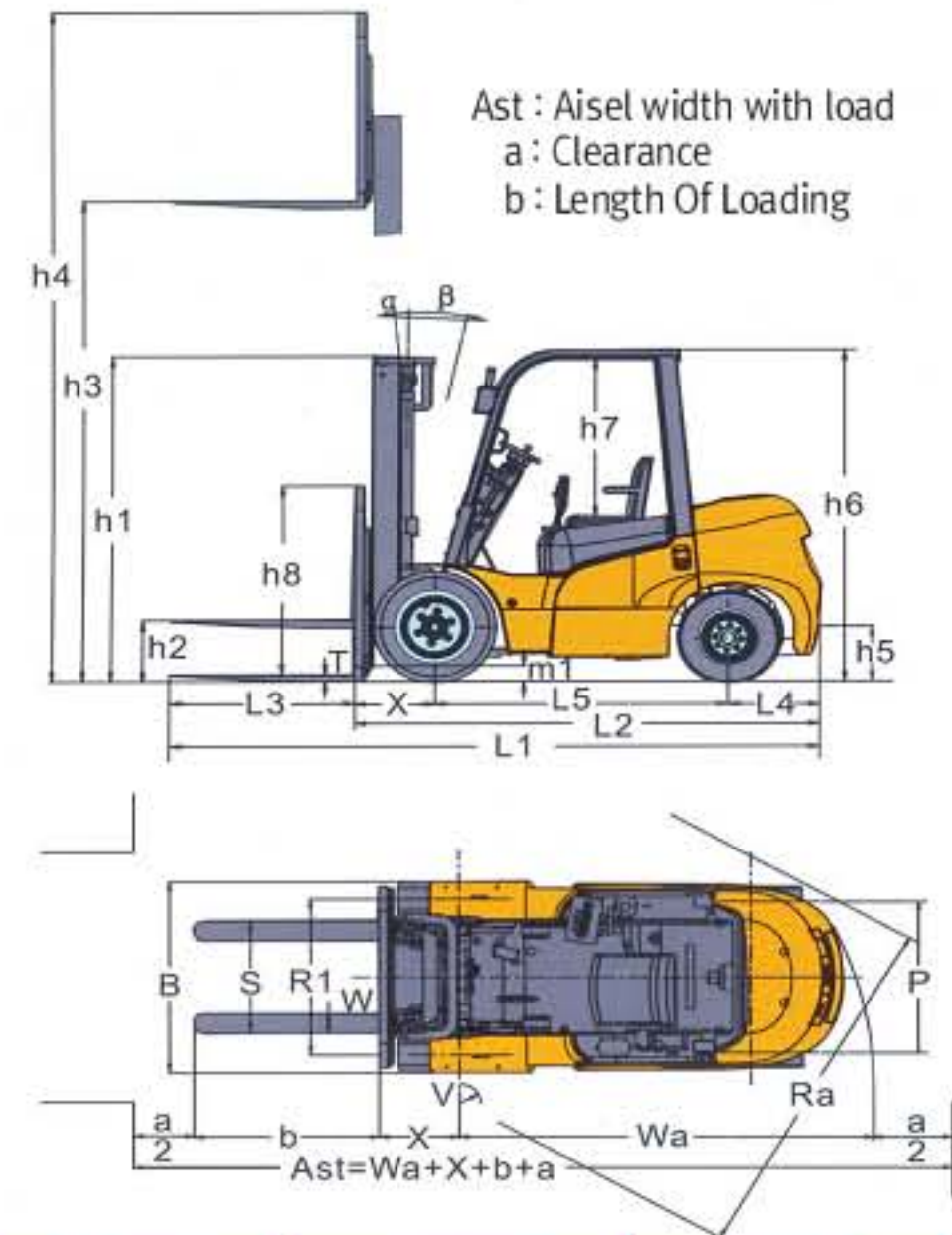

### SPECIFICATION

항목		MARK	UNIT	CPCD20	CPCD25	CPCD30	CPCD35	
성능	적재능력		kg	2000	2500	3000	3500	
	하중중심		mm	500	500	500	500	
	포크	최대인상높이	h3	mm	3300	3300	3300	3300
		자유인상높이	h2	mm	145	145	145	150
		상승속도	부하시	mm/s	550	550	500	450
			무부하시	mm/s	600	600	550	480
	하강속도	부하시	mm/s			450		
		무부하시	mm/s			450		
	규격 (LxWxT)			mm	1070x100x45	1070x100x45	1070x125x45	1070x125x50
	마스트	틸트각도 (전/후)	$\alpha / \beta$	도	6/12	6/12	6/12	6/12
		최고높이	h4	mm	4304	4304	4482	4477
		전고 (포크하강시)	h1	mm	2150	2150	2220	2330
장비	주행속도	부하시	Km/hr	17	17	18	19	
		무부하시	Km/hr	18	18	20	20	
	등판등력	부하시	%	28	25	23	22	
		무부하시	%	20	18	20	20	
최소선회반경	Wa	mm	2170	2240	2400	2420		
일반 제원	자체중량 (공차)		kg	3500	3820	4425	5025	
	전장 (포크제외)	L2	mm	2510	2580	2700	2770	
	전폭	B	mm	1150	1150	1225	1285	
	전고 (오버헤드가드높이)	h6	mm	2140	2140	2170	2170	
	최저지상고	m1	mm	110	110	135	135	
	축간거리	L5	mm	1600	1600	1700	1700	
	윤간거리	전륜	R1	mm	970	970	1000	1060
후륜		P	mm	970	970	970	970	
엔진	제조사		-	KUBOTA	KUBOTA	KUBOTA	KUBOTA	
	모델명		-	V3600	V3600	V3600	V3600	
	정격출력		ps/rpm			63.7/2400		
	최대토크		kg · m/rpm			21.4/1600		
	배기량		cc			3620		
	연료탱크용량		ℓ	70	70	70	70	
	بات데리		V/AH	12/80	12/80	12/80	12/80	
T/M	형식		-	Power Shift				
	변속단수 전진/후진		-	1/1				
타이어	전륜		-	7.00-12-12PR	28x9-15-12PR	28x9-15-14PR		
	후륜		-	6.00-9-10PR	6.50-10-10PR	6.50-10-10PR		

※ 위 제품의 사양 및 외형은 제품의 성능 향상을 위하여 예고없이 변경될 수 있습니다.